



Предложение: № БАМАП 1842LS / 2018

Модель:	Mercedes-Benz Actros новый
Тип автомобиля:	1842 LS
Колесная формула:	4X2
Базовая модель шасси:	96340312
Субкатегория:	24A
Исполнение шасси:	Седельный тягач
Тип кабины:	BigSpace
Мощность двигателя:	310 кВт(421 л.с.)
Колесная база:	3850 мм
Допустимая полная масса:	18000 кг
Расположение органов управления:	left
Страна:	(528) Belarus
Расположение ССУ:	750 мм



писок оборудования

Окраска

Решетка радиатора окрашенная:	MB 3626	рубиново-красный "88"
Окраска верхнего и боковых спойлеров кабины:	MB 3626	рубиново-красный "88"
Зеркала заднего вида окрашены:	MB 3626	рубиново-красный "88"

Оборудование

Исполнение шасси

V1A	Аctros новый
V1W	Стандарт
C1Y	Колесная база 3850 мм

Распределение нагрузки на ось

W0K	Весовой вариант 18.0 т (8.0/11.5)
-----	-----------------------------------

Двигатель

M5B	Двигатель OM471 2-го поколения
Z5E	OM 471
M3A	Двигатель OM471, R6, 12.8л, 310кВт (421лс), 2100Нм
M5M	Исполнение двигателя Евро VI с OBD
M8B	Забор воздуха, сверху, крепление за кабиной
M8Y	Фильтр топливный с подогреваемым влагоотделителем
M7K	Шторка радиатора
M7T	Водяной насос, регулируемый
M7I	Антимоскитная сетка перед радиатором
M5V	Высокоэффективный моторный тормоз
M6M	Компрессор, 2-ступенч., оптимиз. потребл. топлива
M0E	Увеличенный крутящий момент на 12-й передаче
M0A	Крепления двигателя усиленные

Сцепление и коробка передач

G5A	Одnodисковое сцепление
G2B	Коробка передач G 211-12/14.93-1.0
N6Z	Система охлаждения масла коробки передач
G0U	Режим движения Economy
G5G	Mercedes PowerShift 3
G0T	Predictive Powertrain Control

Оси и подвеска

A1Z	Выгнутая балка переднего моста
A1D	Передняя ось, 8,0 т
A2E	Задний мост, ведомая шестерня 440, гипоидн., 13,0т
* >>>	Блокировка дифференциала задней оси
A5H	Передаточное число главной передачи $i = 2.611$
Q0A	Кронштейн передней рессоры, алюмин.
Q1T	Передние рессоры, 8,0 т, 2-х листовые
C6Q	Стабилизатор передней оси
J3Z	Устройство измерения нагрузки на ось

Колёса и шины

R1Q	Колесные диски 9.00 x 22.5
R8F	Временное крепление запасного колеса
R8P	Диск запасного колеса

R0Z	Защитные колпаки для гаек крепления колес
S1Y	Система контроля давления воздуха в шинах
1.A.	F38L18 81 2x 315/70 R 22,5 дорожные Michelin X Multiway 3D XZE
2.A.	F38L78 75 4x 315/70 R 22,5 Traction (M+S) Bridgestone R-Drive 001
	F38L18 81 1x 315/70 R 22,5 дорожные Michelin X Multiway 3D XZE

Рама и элементы рамы

C5B	Закабинная площадка, частичное покрытие
* >>>	Отверстия в раме, непрерывные
C0G	Задний свес 1050 мм
C6C	Рулевое управление, одноконтурное
C6I	Насос гидроусилителя, управляемый
C7I	Аккумуляторный отсек запираемый
C7T	Компоновка агрегатов в заднем свесе рамы
K0T	Главный бак, слева
K0W	Второй бак, справа
K2J	Баки 880л+90л AdBlue,слева,735x700x2305 алюмин.
K6O	Второй бак, 540л, справа, 735x700x1250мм, алюм.
Z4R	Поперечное сечение бака, высок.
K5M	Баки, запираемые
K5Q	Сетка в горловине топливного бака
Z4P	Бак, большое поперечное сечение
K7B	Выпускная система, выхлоп вниз-вправо
C8C	Задние крылья, для ТС шириной 2500 мм
C8H	Крылья, 3-секционные, с защитой от разбрызг. (EC)
C8I	Брызговики передних колес (EC)
C7F	Передний противоподкатный брус, алюм.
C8Y	Нижние аэродинамические панели
F7A	Бампер, с пластиковыми краями
F7C	Бампер, центральная часть с буксир. проушинами
* >>>	Задняя поперечина в средней позиции
Q4I	Высота седельно-сцепного устройства H = 150 мм
Q4X	Седельно-сцепное устройство, ручная смазка
Q5Q	Седельно-сцепное устройство, Jost JSK 37C
Q6Z	Монтажные уголки CCY с отверстиями
Q6D	Монтажная плита, 40 мм, 20 т
H2F	Смещение седельно-сцепного устройства +750 мм
Q0W	Седельно-сцепное устройство с завода
Q0Y	Внешний угол наклона CCY не в соотв.с DIN ISO 1726

Тормозная система

B2A	Дисковые тормоза на передней и задней осях
B1B	Электронная тормозная система с ABS и ASR
B1D	Блок подготовки воздуха, средняя производ.
B1F	Блок подготовки воздуха с подогревом
B4A	Датчик конденсата, для пневмосистемы
B4M	Ресиверы для сжат. возд., стальные
* >>>	Разъем спереди для подачи сжатого воздуха
* >>>	Мигающий сигнал экстренного торможения

B5I	Пневмо- и электроразъемы, высокорасположенные
* >>>	Стояночный тормоз, со звуковым сигналом

Экстерьер кабины

F1R	Кабина L
F1H	Кабина L BigSpace, 2.50 м, ровный пол
F2A	Вариант пола, ровный пол
F2H	Ширина кабины 2.50 м
F2P	Кабина, установочная высота 765 мм
* >>>	Кабина, усиленная
F2V	BigSpace
F4H	Задняя стенка кабины, без окна
F3B	Подвеска кабины, комфортная, пружинная
F3E	Усиленная подвеска кабины для плохих дорож.условий
F3W	Механизм подъема кабины, механич.-гидравлич.
F3Z	Гидропривод подъема кабины, ниже темп. -25 град. С
F6C	Ветровое стекло, тонированное
D8N	Люк в крыше кабины с электроприводом
F4X	Внешняя дверца вещевого отсека, слева
F4Y	Внешняя дверца вещевого отсека, справа
F4Z	Запираемый отсек для хранения, слева, под кабиной
C5D	Ступенька, за кабиной, слева
F7X	Подножка кабины, слева/справа, неподвижная
F7T	Накладка на дверь, нижняя
F0X	Корпус зеркала заднего вида, дорожный автомобиль
* >>>	Главное зеркало с подогревом и электрорегулировкой
* >>>	Зеркало с широким углом обзора, с обогревом
* >>>	Бордюрное зеркало
F6I	Переднее зеркало, с подогревом
F5L	Внешний солнцезащитный козырек, прозрачный
F5Y	Отделка передней стойки
* >>>	Air deflectors, corner panels
F5B	Спойлер, регулируемый, с боковыми обтекателями
F6Q	Воздушный звуковой сигнал
F0F	Боковой модуль, автомобили категории N3
F8E	Центральный замок
F8B	2 ключа с дистанционным управлением
F8F	Улучшенная система центрального запираения

Интерьер кабины

D1C	Сиденье водителя с подвеской, комфортное
D1N	Откидное сиденье пассажира
D2N	Спинка сиденья водителя, механизм откидывания
D2W	Подлокотники с двух сторон пассажирского сиденья
D3Q	Велюровая обивка сиденья водителя
D3T	Обивка сидений, велюр, сид.пассажира, центр. сид.
D3B	Нижнее комфортное спальное место
D3A	Комфорт. спальное место, верхнее, с регул. уровня
* >>>	Многофункциональное рулевое колесо

D5Y	Резиновые напольные коврики водителя и пассажира
D5Z	Коврик, на моторном туннеле
D4T	Шторка спального места/мест
D4Y	Солнцезащитная шторка, со стороны водителя
* >>>	Электрические стеклоподъемники
J1A	Приборная панель, дисплей 10,4 см
* >>>	Отображение данных прицепа на панели
J1R	Тахограф цифровой, ECTP
J1T	Тахограф производства Stoneridge
* >>>	Бортовая диагностика
* >>>	Бортовой маршрутный компьютер
* >>>	Система бортового контроля
J2E	Магнитола с USB разъемом
J2K	Динамики, 2-полосная система
* >>>	FleetBoard Eco Support
E4B	Интерфейс, fleet management system FMS
J9B	Подготовка для установки телематики
E3L	Разъем, 24 В/15 А, со стороны пассажира
E3E	Дополнительная розетка 12В/15А со стор. пассажира
E2J	Предохранители-автоматы
* >>>	Подсветка ступенек, в двери
* >>>	Общее освещение
D6M	Дополнительный жидкостной отопитель, в кабине
D6I	Сист.подогрева кабины за счет остаточн.тепла двиг.
D7A	Дополнительная теплоизоляция
D6F	Система кондиционирования воздуха
* >>>	Держатель для бутылок
* >>>	Место для хранения документов, формат А4
D7G	Крышки на отсеках для хранения со стор.вод. и пас.
D7J	Выдвижные ящики, под спальным местом
D7R	Вещевые отсеки, над ветровым стеклом
Y1X	Выдвижной холодильник, под спальным местом
D0S	Разъем в кабине для подачи сжатого воздуха
D0U	Детектор дыма, в кабине

Электрика / Электроника

E1C	Аккумуляторы 2 x 12 В/220 Ач, малообслуживаемые
E1M	Генератор 28 В / 150 А
E7F	Пульт управление пневмоподвеской
E6A	Разъем подключения прицепа, 15-конт./24 В
L1I	Противотуманные фары, LED ходовые огни
L3A	Рабочее освещение за кабиной, снизу
* >>>	Боковые габаритные огни
* >>>	Диодные контурные габаритные фонари
S5A	Ограничитель скорости, 90 км/ч (56 миль/ч), ECE
S5Z	Круиз-контроль

Дополнительное оборудование

O7O	Economy Package
M0C	Пластиковая защита от грязи под радиатором и двиг.
M0Z	Мероприятия по сниж.шума в соотв.с UN-R 51.03, ф. 1
P0Q	Защита для колесных арок и двигателя
S8A	Аптечка
S8C	Знак аварийной остановки (треугольник)
S8D	Аварийный фонарь
Y4A	Телескопический домкрат, 12 т / 19 т
Y4R	Удлинитель вентиля внутреннего колеса
Y4Y	Шланг подкачки шин
Y4Z	Пневмопистолет для уборки кабины
Y4H	Держатель для противооткатного башмака
Y4I	1 противооткатный башмак
O7L	Chrome package, interior
V0S	Категория транспортного средства N3
V8A	Номер шасси FIN
X3W	Гарантия на силовую линию 3 года / 450 000 км
V2A	Astros модель поколения 1
X2E	Идентификационная табличка, исполнение для ЕС
X1K	Приборы/инф. таблички/документация, русский яз.
Y6A	Специальная версия
J2X	ERA-Glonass
Z5X	Левостороннее управление автомобилем
Z5Y	Автомобиль для правостороннего движения

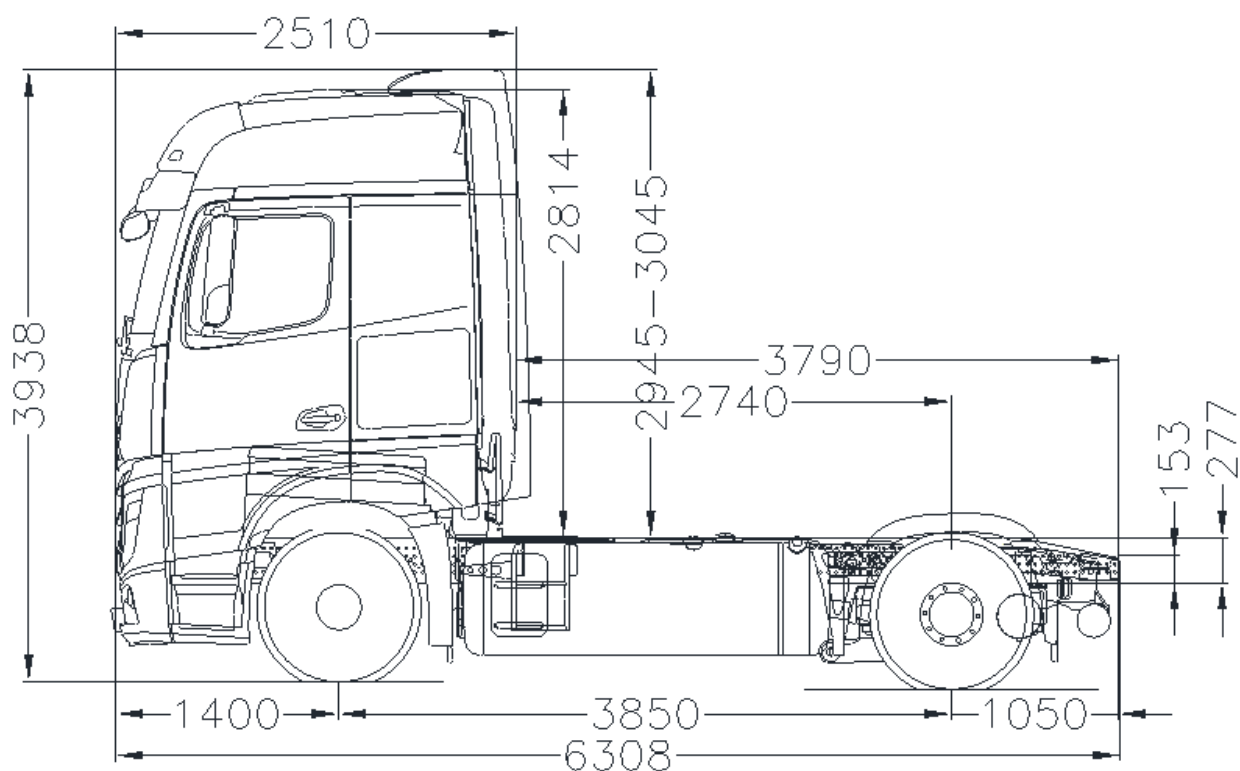

- цена автомобиля на условии EXW Верт на Рейне (Германия), евро

77 500,00

Условия поставки:

- Срок поставки: по согласованию сторон в течение 2018 года

Условия гарантии:

- гарантия на автомобиль: 1(один) год без ограничения пробега

- гарантия на силовую линию (двигатель, трансмиссия): 3(три) года или 450 000 км - что наступит ранее

Сервисное обслуживание:

- необходимость прохождения сервисного обслуживания определяется автоматически бортовой системой автомобиля, для нормальных условий эксплуатации интервал между проведением технического обслуживания составляет 100 000 км пробега