



**Специальное коммерческое предложение компании «Scania CV AB»
от 15.12.2015
в рамках программы приобретения новой транспортной техники**

**Техническая спецификация
седельного тягача Scania G400LA4X2HNA Евро-5 с кабиной G19 Highline**

ШАССИ

Тип шасси – LA 4x2 H

Высота шасси - стандартная

Ширина шасси – 2550 / 2600 мм

Межосевое расстояние – 3700 мм

Рама усиленного типа F950 (толщина продольного лонжерона – 9,5 мм)

Рулевое управление – 1 контурное

Система подвески

Передняя ось

Параболические рессоры с максимальной нагрузкой – 7500 кг

Стабилизатор поперечной устойчивости стандартной жесткости

Задняя ось

Пневматическая подвеска с максимальной нагрузкой – 11500 кг

Регулировка уровня шасси с одним дополнительным уровнем эксплуатации

Дистанционное управление регулировкой уровня шасси

Кнопка подъема / опускания подвесного моста полуприцепа в кабине седельного тягача

Датчик контроля нагрузки на заднюю ось

Электрическая система

Аккумуляторы емкостью 225 Ач

Общий сетевой выключатель (кнопка массы) – на аккумуляторном ящике с левой стороны

Генератор 100 А

Топливные баки

Бак алюминиевый 750 л слева

Бак алюминиевый 620 л справа

Запирающаяся крышка бака – 2 шт.

Устройство подогрева топливного фильтра

Топливный фильтр – влагоотделитель с подогревом (крепиться на шасси)

Бак для реагента AdBlue 75 л справа

Тормоза

Дисковые тормоза

Электронная система контроля тормозов

Клапан стояночного тормоза

Вторичный тормозной клапан

Устройство удержания автомобиля при начале движения на подъеме

Модуль согласования тормозных систем седельного тягача и полуприцепа

Системы забора воздуха и выхлопа

Универсальный воздухозаборник с переключением «зима-лето»

Глушитель выхлопа цилиндрический

Защитный тепловой экран над глушителем

Направление выпуска отработавших газов – назад

Воздушный компрессор с электронным управлением

Дополнительное оборудование шасси

Боковые габаритные огни

Шумоизоляция шасси - уровень шума 80/82 дБ в соответствии с 70/157/ЕЕС

Ступенька для поднятия на площадку с левой стороны



Бампер по прочности и месту крепления соответствует требованиям Директивы 2000/40/ЕС

Брызговики

Фартуки задних колес

Брызговики позади передних колес

Грязезащитные коврики на брызговиках на передних и задних колесах

СИЛОВАЯ ПЕРЕДАЧА

Двигатель

DC13 113, Евро 5, объем – 12,7 л, макс. мощность - **400** л.с. (при 1900 об/мин.), макс. крутящий момент – **2100** Н/м (при 1000-1300 об/мин.), насос-форсунки Bosch, электронная система регулирования подачи топлива «Scania PDE», система избирательной каталитической нейтрализации SCR

Ограничитель скорости – в соответствии с Директивой 92/24/ЕЕС (89 км\ч)

Моторный тормоз

Устройство ограничение мощности двигателя при отсутствии реагента AdBlue в системе в соответствии с директивой 2006/51/ЕС – отсутствует (по требованию может устанавливаться изготовителем бесплатно)

Ограничитель белого дыма

Вентилятор системы охлаждения с электрическим включением

Температура замерзания охлаждающей жидкости -40° С

КПП

GRS895 (12-ступенчатая синхронизированная КПП)

Указатель перегрузки сцепления

Редуктор заднего моста

Одноступенчатый гипоидный редуктор R780 с блокировкой дифференциала

Передаточное число - 2,71

ОБОРУДОВАНИЕ ТЯГАЧА

Угловые кронштейны крепления седельного устройства просверленные

Основание для седельно-сцепного устройства - 22 мм/152 кН

Седельное устройство - JOST JSK37C-Z, высота 150 мм

Высота рамы с седельным устройством без нагрузки – 1154 мм, под нагрузкой – 1123 мм

Положение седла 660 мм впереди относительно заднего моста

Освещение седельного устройства

Одинарная площадка

Подключение прицепа

Витой шланг подключения тормозов прицепа стандарта ISO

Электрические кабели подключения полуприцепа (2 шт.) со стандартным разъемом и адаптером

КАБИНА

Тип CG19 Highline – двуспальная G19 Highline, внутр. высота по центру – 1740 мм

Внутренне оборудование

Сидение водителя – комфортное (класс средний)

Регулируемый амортизатор сиденья водителя

Устройство подогрева сиденья водителя

Обивка сиденья водителя - винил + трикотаж

Сиденье пассажира – складное

Обивка сиденья пассажира - винил + трикотаж

Интерьер

Обивка дверей – ткань

Обивка кабины – ткань



Шторка на лобовое стекло и двери

Шторка между спальным местом и сидениями

Спальные полки – 2 шт. нижняя и верхняя (ширина нижней – 700 мм, верхней – 600 мм)

Внутренний боковой солнцезащитный козырек

Защитные коврики резиновые

Светотехника

Фары головного света типа H4

Корректор фар

Передние противотуманные фары

Задний противотуманный фонарь

Фары-прожекторы и противотуманные фары в бампере

Фонарь заднего хода

Белые габаритные фонари, спереди

Знак автопоезда (с отдельным выключателем) в крыше кабины

Подсветка кабины – стандартная, включая подсветку пространства под панелью приборов

Подсветка ступенек

Отделения для хранения вещей

Отделение для хранения документов с крышкой со стороны пассажира

Холодильник, 15 л

Карманы в дверях

Дополнительные места для хранения над нижней спальном полкой

Багажное отделение с дверцей со стороны водителя

Система отопления и вентиляции

Механическое регулирование температуры

Кондиционер

Обогреватель кабины типа «воздух-воздух» мощностью 2kW

Панель приборов

Панель приборов удлиненная

Бортовой компьютер с цветным дисплеем

Цифровой тахограф Stoneridge

Кнопки управления системой «круиз контроль» - на рулевом колесе

Связь

Автомагнитола FM/CD/MP3, без кнопок управления на рулевом колесе (без гарантии от изготовителя)

Подготовка для установки рации

Розетка 12 В, встроенная в панель приборов

FMS-шлюз для подключения устройств сторонних изготовителей для считки данных о работе автомобиля

Дополнительное оборудование

Звуковой сигнал в бампере

Звуковой сигнал заднего хода

Рулевое колесо – стандартное

Регулировка положения рулевого колеса

Подвеска кабины пневматическая 4-точечная

Люк в крыше с механическим приводом

Складывающийся рычаг переключения передач

Ручка рычага переключения передач пластмассовая

Центральный замок от ключа

Количество комплектов ключей – 2 шт.

Спойлера (полный комплект), включая салазки на крыше

Электропроводка в крыше кабины

Дополнительная теплоизоляция кабины

Стекла

Одинарное остекление

Электроподъемники стекол дверей с двух сторон

Зеркала

Зеркала заднего вида сферические обтекаемой формы с электроподогревом

Широкоугольные зеркала со стороны водителя и пассажира

Зеркало контроля подъезда к рампе (бордюрное зеркало)

Электрорегулировка правого зеркала заднего вида

Зеркало обзора пространства перед бампером

Цвет кабины

Цвет – по выбору (14 стандартных бесплатных цветов Scania)

Цвет решетки радиатора – серебристый

Цвет рамы – серый

Аварийное оборудование

Знак аварийной остановки «треугольник» - 2 шт.

Огнетушитель 1х2 кг

Аварийное оборудование (аптечка, светоотражающий жилет, фонарик)

Колесное оборудование

Колесные диски:

Передняя ось – 9.00 x 22.5'' стальные

Задняя ось – 9.00 x 22.5'' стальные

Запасной диск - 9.00 x 22.5'' стальной

Шины

315/70R22.5 Good Year – 6 шт.

315/70R22.5 Good Year – 1 шт. для запасного колеса

Колпаки колес – нержавеющая сталь, на передней оси

Противооткатные упоры - 2 шт.

Шланг для подкачки шин

Домкрат

ПОСТАВКА

Предпродажная подготовка на заводе

Топливо в баке

50 л.

Комплект запасных лампочек и набор отверток

Руководство для водителей на русском языке

Немецкие или австрийские транзитные номера (в т. ч. страхование ответственности перед третьими лицами)

Цена седельного тягача в указанной спецификации составляет 66700 Евро на условиях FCA Zwolle, Голландия.

Дополнительные опции:

Система автоматического переключения передач Opticruise	+ 700 Евро
DC13 112, Евро 5, макс. мощность - 440 л.с. (при 1900 об/мин.), макс. крутящий момент – 2300 Н/м (при 1000-1300 об/мин.) вместе с КПП GRS905 (14-ступенчатая синхронизированная КПП), включая охладитель КПП	+ 1000 Евро
Гидравлический тормоз-замедлитель Scania Retarder	+ 1700 Евро



Срок гарантийного периода – 1 год с момента регистрации в ГАИ независимо от пробега.

Гарантийный, постгарантийный ремонт и сервисное обслуживание проводится на авторизованных станциях технического обслуживания «Скания». Интервал прохождения сервисного обслуживания составляет 60.000 км. Сервисное обслуживание осуществляется согласно предписаниям изготовителя – компании «Scania CV AB» по следующей схеме:

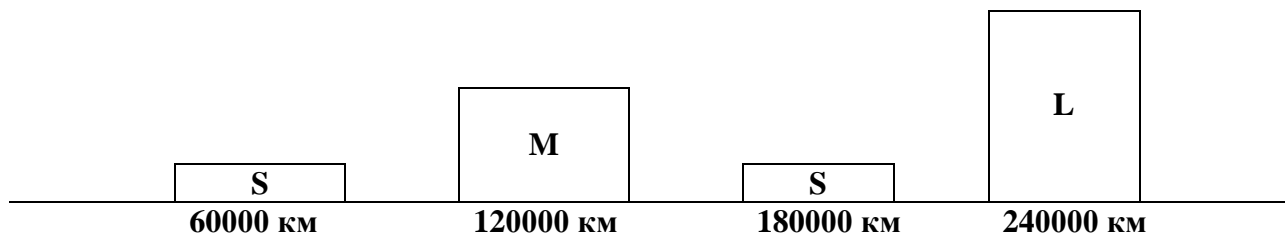

Между обслуживаньями проводится смазка шасси – обслуживание X. В первые 20 000 км пробега или после 1 месяца эксплуатации все новые автомобили должны пройти обслуживание R-in.



Двухспальная кабина G19 Highline

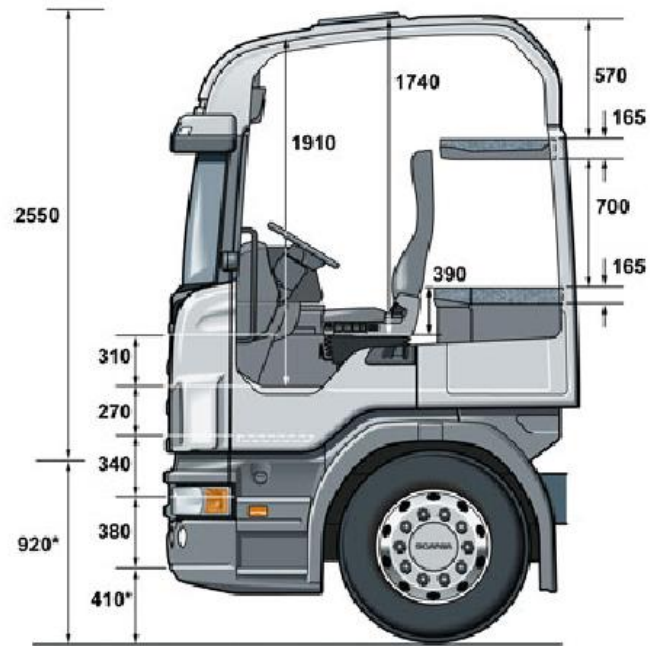

* Can vary depending on tyre size and chassis height

